



ORO kondicionieriaus instrukcija



MODELIAI:

MFVI32-09WFI/MFVO32-09
MFVI32-12WFI/MFVO32-12
MFVI32-18WFI/MFVO32-18
MFVI32-24WFI/MFVO32-24



Dalys ir Funkcijos

Vidinė dalis

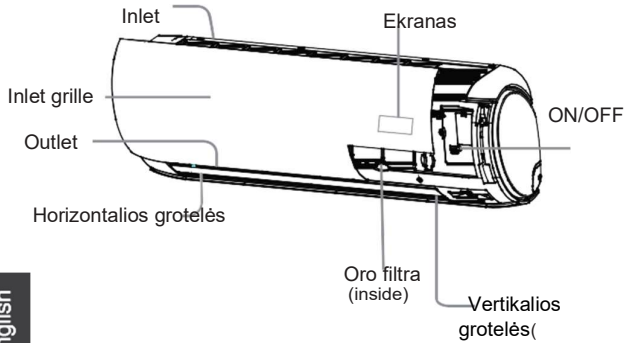

English

Ekranas

-
- 1 Signalo priėmimas
 - 2 ŠILDYMO Rėžimas
 - 3 Drėgmės surinkimas
 - 4 HEALTH rėžimas
 - 5 Šaldymo rėžimas
 - 6 Temperatūra
 - 7 WIFI indikatorius
 - 8 Išmanioji akis

Priekinis ekranas

-
- 1 Pulto signal indikatorius
 - 2 Maitinimo indikatorius
 - 3 Laikmatis
 - 4 Rėžimo indikatorius
 - 5 WIFI

Kartais produktas gali skirtis nuo pavaizduoto

Lauko dalis

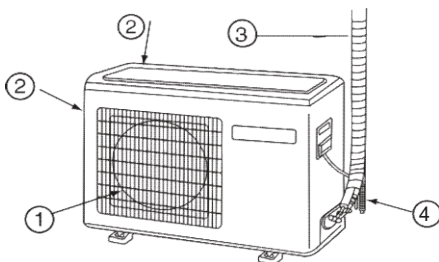

- 1 Oro išėjimas
- 2 Oro patekimas
- 3 Vamzdynas ir elektros pajungimas
- 4 Drenažo vamzdelis

Pultas

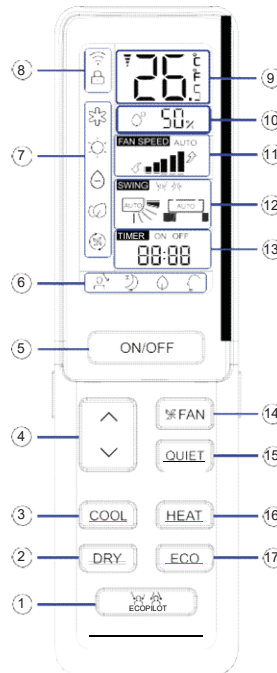

- 1 ECOPILOT mygtukas
- 2 Drėgmės surinkimo funkcija
Ijungiamas drėgmės surinkimas
- 3 COOL (Šaldymo) mygtukas
Ijungiamas šaldymo rėžimas.
- 4 TEMP mygtukas
Naudojamas nustatyti norima temperatūrą
- 5 ON / OFF (ijungti/išjungti)
- 6 Papildomų funkcijų statusas
- 7 Nustatytas rėžimas
- 8 WIFI ir laikrodis
- 9 TEMP (nustatyta temperatūra)
- 10 Drėgmės indikatorius (ne visuose modeliuose)
- 11 Ventiliatoriaus greitis
- 12 Grotelių kryptis
Oro maišymas aukštyn žemyn/
- 13 Laikmatis /Laikrodis
- 14 Ventiliatoriaus mygtukas
- 15 Tylusi rėžimas
- 16 Šildymo rėžimas
- 17 ECO mygtukas energijos saugojimas

PASTABOS

- Drėgmės indikatorius ne visuose modeliuose
- Jeigu įranga su Wi-Fi funkcija, paspauskite "ON/OFF" mygtuką 5s įjungiamas Wi-Fi prijungimo funkciją. Toliau sekite instrukcija, kuri pateikta programėlėje

Veikimas

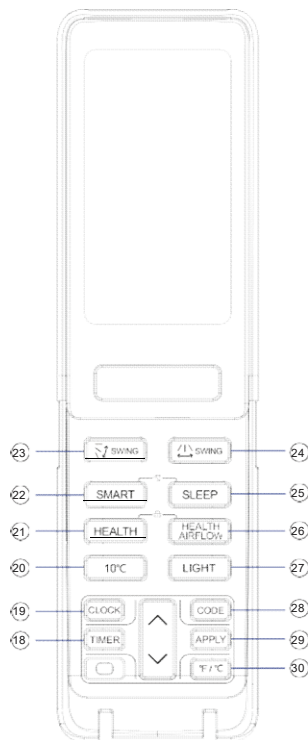

18. Laikmatis
19. Laikrodis
20. 10 °C palaikymo funkcija
21. HEALTH mygtukas
22. SMART funkcija
23. SWING aukštyn žemyn oro srautas
24. SWING kairėn dešinėn oro srautas
25. SLEEP (miego režimas)
26. HEALTH AIRFLOW mygtukas
27. LIGHT mygtukas (išjungia vidinio bloko indikatorius)
28. Kodavimo mygtukas
29. APPLY (pritaikymo mygtukas)
30. °F/°C funkcija

Laikrodis

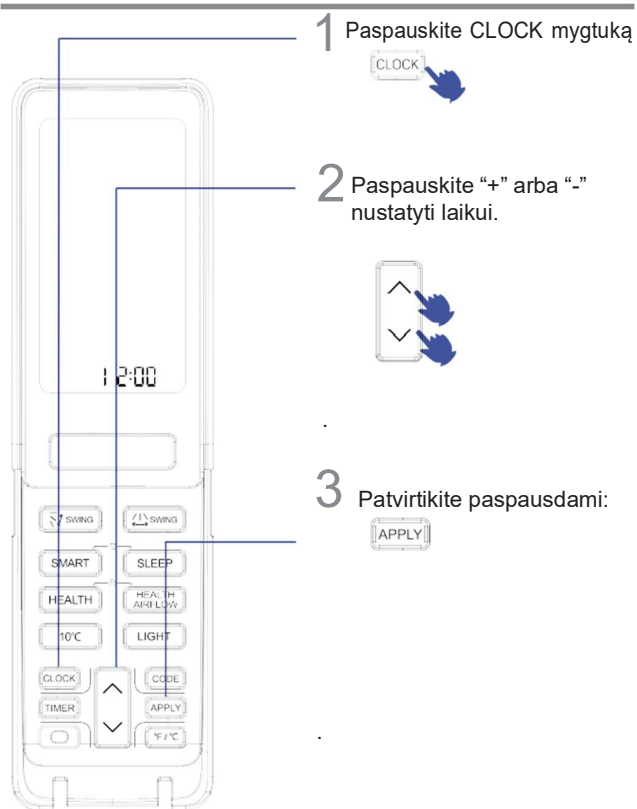

Pastaba:

Tarp nuotolinio valdymo pulto ir kondicionieriaus turi būti max 7m atstumas. Stenkitės kad nuotolinio niekas neblokotų valdymo pulto signalo.

Patarimas:

Išimkite maitinimo elementus, jei ruošiate ilgai nenaudoti įrenginio.